

大口徑リング

1. 大口徑のいろいろな断面形状例

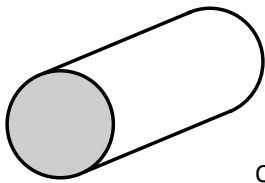

Oリング

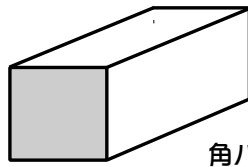

角パッキン

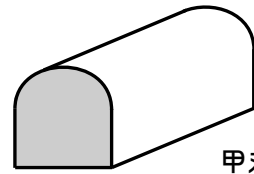

甲丸パッキン

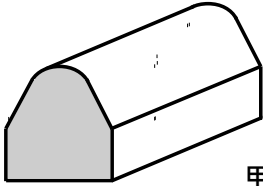

甲山パッキン

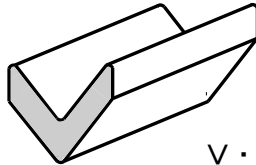

V・Uパッキン

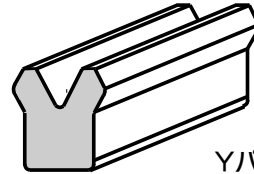

Yパッキン

2. 大口徑Oリング (送り焼き方式/シームレス)

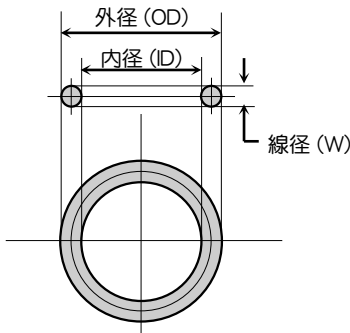

● 製作方法

通常の2枚成型式の成形方式では、外径寸法が大口徑になるほど、製作用金型サイズが比例し、金型の費用や作業性が大きく不利になる上、ある程度の大きさより製作が不可能となります。そのため、製品の断面形状溝を上下に分けて一部分を型に彫り込み、生ゴムを補充しながら全部の周長を製作する方法。

● 製作条件

約φ300以上(内径) × φ3~50(線径)

● お問い合わせ方法

線径を下記保有金型表より選定し、素材とゴム硬度を決定後、内径あるいは周長等と合わせてご指定ください。

※内径φ300以上で製作可能

大口徑Oリングの保有金型 (線径φ)

3.00	3.10	3.50	3.53	4.00	4.50	5.00	5.30	5.33	5.50	5.70	6.00	6.40	6.50	7.00	7.50
8.00	8.40	9.00	9.50	10.00	10.50	11.00	11.50	12.00	12.70	13.00	13.50	14.00	15.00	16.00	16.50
17.00	18.00	19.00	20.00	20.50	22.00	25.00	26.00	27.00	28.00	30.00	35.00	40.00	50.00		

角リングの保有金型 (mm)

5	6	7	7.5	8	9.5	10	12	13	15	19	20	25	30
---	---	---	-----	---	-----	----	----	----	----	----	----	----	----

3. 甲山・甲丸パッキン

● 甲山パッキンヒモ・リング

(単位: mm)

呼び番号	A	H	B	R
KT-1	6	6	3	1.6
KT-2	8	8	4	2
KT-3	10	10	5	2.5
KT-4	12	12	6	3
KT-5	16	16	8	4
KT-6	20	20	10	5
KT-7	25	25	13	7
KT-8	30	30	15	8

● 甲丸パッキンヒモ・リング

(単位: mm)

呼び番号	A	H	B	R
KR-1	5	5	2.5	2.5
KR-2	6	6	3	3
KR-3	8	8	4	4
KR-4	10	10	5	5
KR-5	12	12	6	6
KR-6	15	15	7.5	7.5
KR-7	16	16	8	8

● お問い合わせ方法

呼び番号と材質、ヒモ状あるいはリング(内径)のサイズをご指定ください。

尚、上記以外のOリング、角リングのサイズや、甲山・甲丸パッキンのサイズ、形状、他等をご用命の場合は、専用金型が必要となりますが、特殊仕様で製作できる場合がありますので、お問い合わせください。